

# Pinkstraat 10 KOOG AAN DE ZAAAN



Hoe typisch Zaanse wilt u wonen met oliemolen “het Pink” als directe buur, Zaanse dan dit wordt het bijna niet!





## **Pinkstraat 10 Koog Aan De Zaan**

Fantastisch gelegen keurig onderhouden hoekwoning met 4 slaapkamers en een vernieuwde FUNDERING!

Het woonoppervlakte is vergroot dankzij een dakkapel aan de achterzijde en de gehele woning is voorzien van kunststof kozijnen met dubbele beglazing. Kortom een heerlijke woning om de komende jaren zorgeloos te kunnen wonen!

De woning staat in oud-Koog, in het hart van de Zaanstreek met haar rijk industrieel erfgoed en prachtige polderlandschappen. In de omgeving treft u scholen, kinderopvang, winkels voor de dagelijkse boodschappen en sport- en speelfaciliteiten. Oud-Koog is ook een uitstekende uitvalsbasis naar Amsterdam en Schiphol (respectievelijk 10 en 20 autominuten) en de kuststreek met het Noord-Hollandse bos- en duingebied (20 autominuten). Op korte loopafstand bevinden zich NS-stations met rechtstreekse verbindingen naar Amsterdam CS (17 minuten) en Alkmaar. Het nieuwe, bruisende stadshart van Zaandam op enkele kilometers biedt vele winkel- en uitgaansgelegenheden.





Begane grond: entree, hal met meterkast, woonkamer met erker aan de voorzijde, trapkast met extra bergruimte en een tussenhal met toilet met fontein. Open keuken geplaatst in U-opstelling voorzien van diverse apparatuur, zoals een koelkast met aparte vriesruimte, elektrische oven en gasfornuis. Toegang tot de diepe tuin met houten berging, toegankelijk via een achterom.

#### BIJZONDERHEDEN:

- Bouwjaar 1940
- Fundering vernieuwd in 2004
- CV-ketel Remeha Avanta (2006)
- Geheel voorzien van kunststof kozijnen met dubbele beglazing

#### Vraagprijs:

€ 275.000,- Kosten Koper

## ***Zorgeloos wonen dankzij een vernieuwde fundering en kunststof kozijnen!***



Eerste verdieping: overloop vanwaar toegang tot 3 kamers en de badkamer. De hoofdslaapkamer is gelegen aan de voorzijde van de woning en voorzien van vaste kast. Badkamer voorzien van douche, toilet en wastafel.

Tweede verdieping: Toegang via een vaste trap. Zolderkamer met dakkapel aan de achterzijde. Wasruimte met aansluitingen voor wasmachine en droger en cv-installatie.

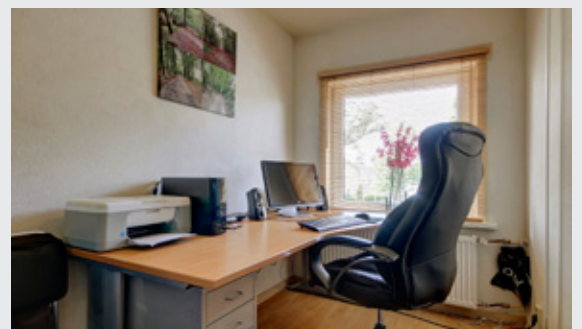

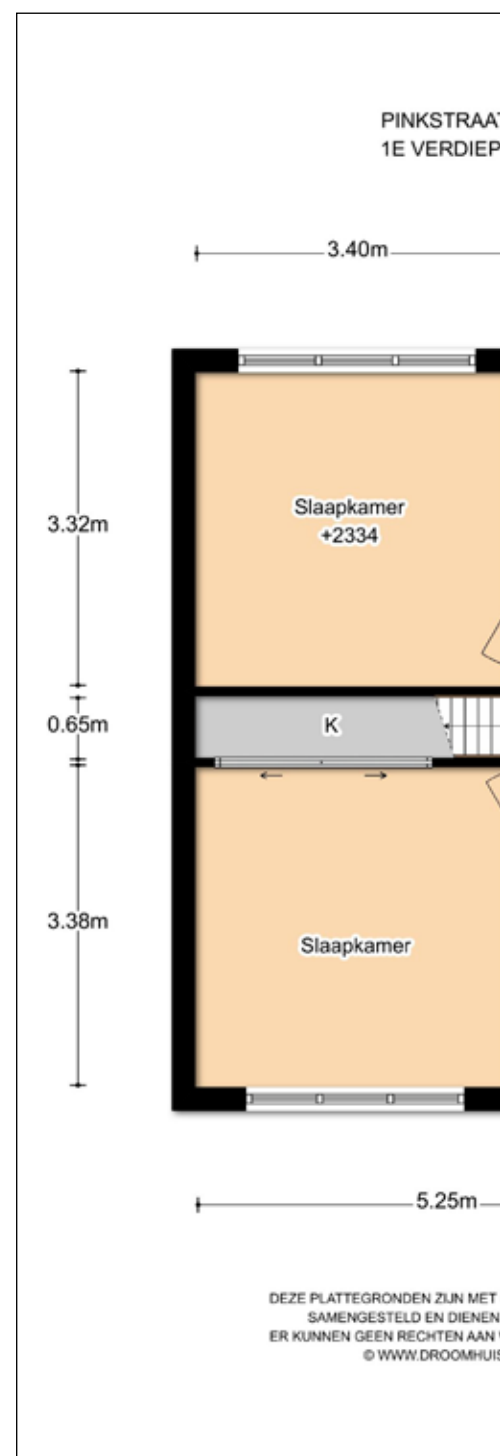
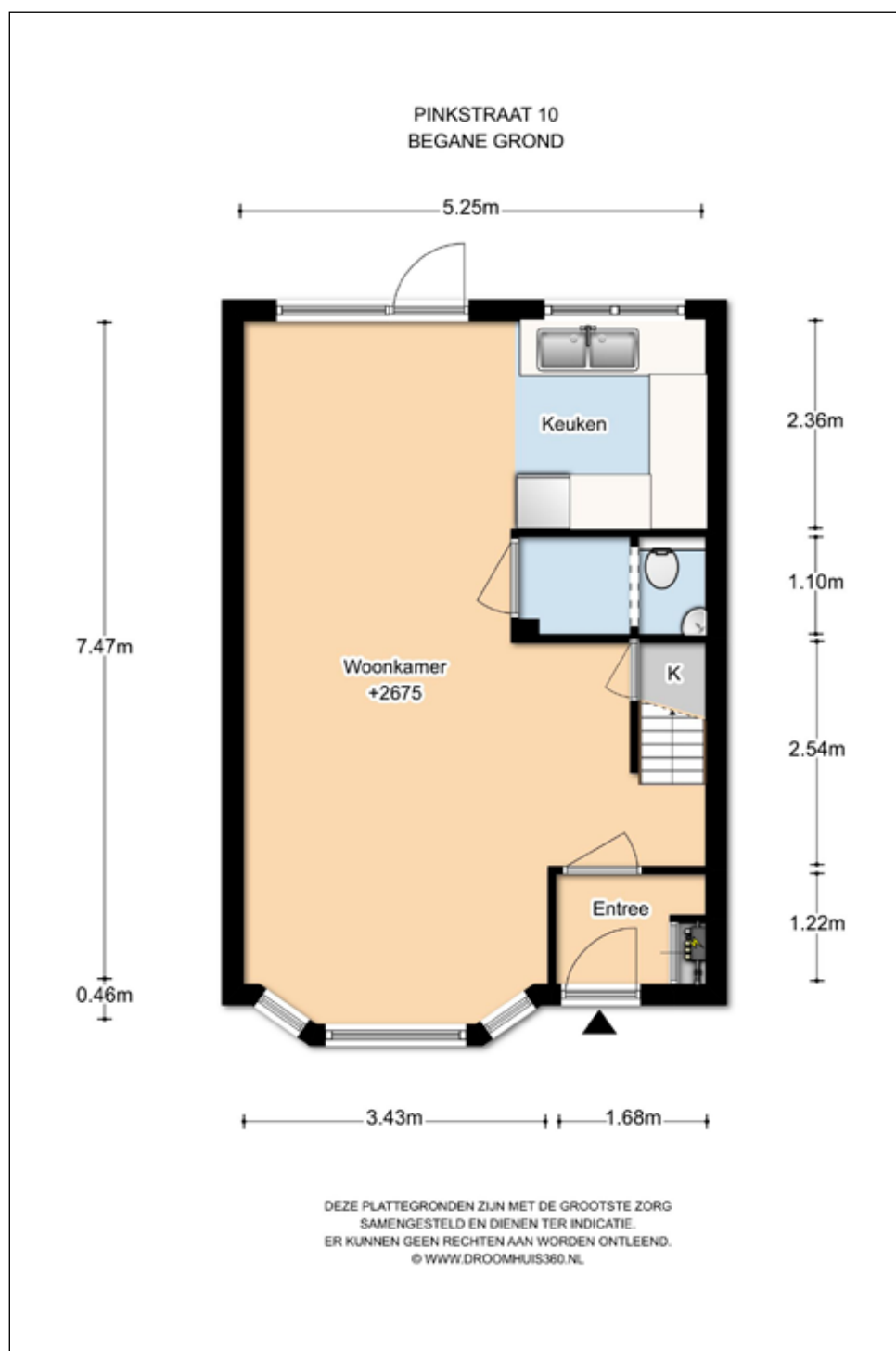

# PLATTEGRONDEN:

T 10  
ING

1.76m



2.10m

2.67m

2.49m

7.47m

DE GROOTSTE ZORG  
TER INDICATIE.  
WORDEN ONTLEEND.  
WWW.DROOMHUIS360.NL

PINKSTRAAT 10  
2E VERDIEPING

2.58m

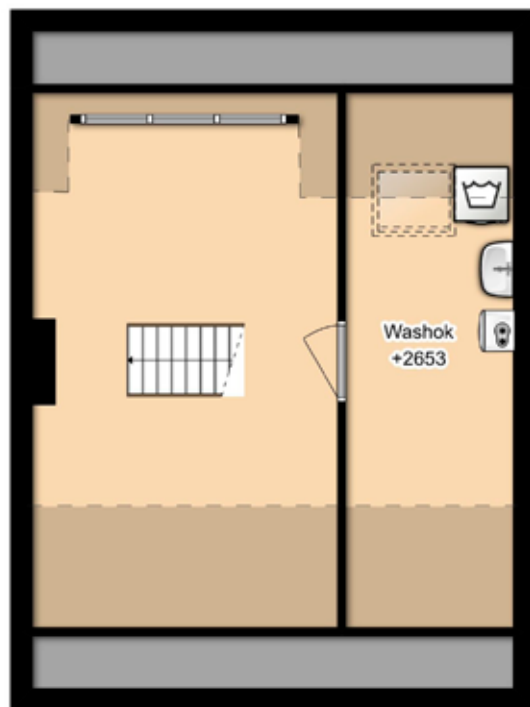

5.98m

4.27m

3.43m

3.40m 1.87m

5.36m

DEZE PLATTEGRONDEN ZIJN MET DE GROOTSTE ZORG  
SAMENGESTELD EN DIENEN TER INDICATIE.  
ER KUNNEN GEEN RECHTEN AAN WORDEN ONTLEEND.  
© WWW.DROOMHUIS360.NL

## LIJST VAN ZAKEN:

	Blijft achter	Gaat mee	Evt overname	N.v.t.
Tuinaanleg/bestrating/beplanting	X			
Buitenverlichting	X			
Tijd- of schemerschakelaar/bewegingsmelder	X			
Tuinhuis/buitenberging	X			
Kasten/werkbank in tuinhuis/berging	X			
Overige tuin, te weten:				
- steigerhouten tuinbank			X	
Brievenbus	X			
(Voordeur)bel	X			
Rookmelders	X			
Vliegenhorren	X			
Raamdecoratie, te weten:				
- gordijnrails	X			
- gordijnen/vitrages	X			
- rolgordijnen	X			
Vloerdecoratie, te weten:				
- parketvloer/laminaat	X			
CV met toebehoren	X			
Thermostaat	X			
Schilderijophangstelsysteem	X			
Keukenblok met bovenkasten	X			
Keuken (inbouw)apparatuur, te weten:				
-oven/koelkast/vriezer	X			
-afzuigkap/gaskookplaat	X			
Keukenaccessoires				
-ophangstelsysteem keukengerei	X			
Verlichting, te weten:				
-2 tl buizen	X			
Spiegelwanden	X			
Wastafel met accessoires	X			

## KADASTRALE GEGEVENS:

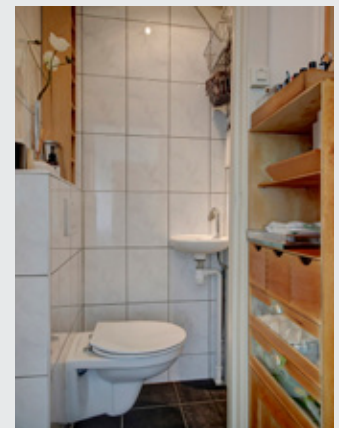
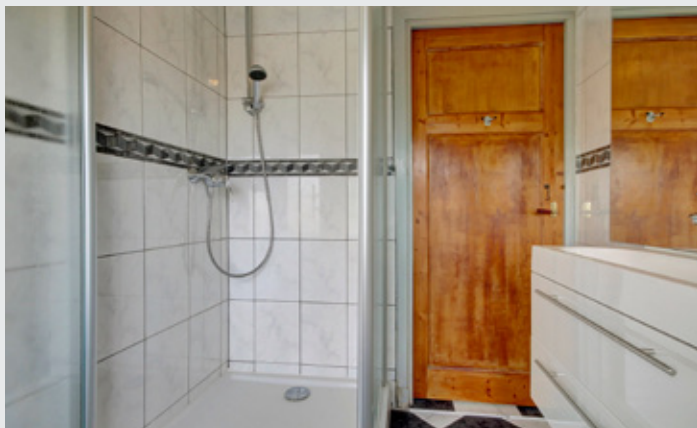
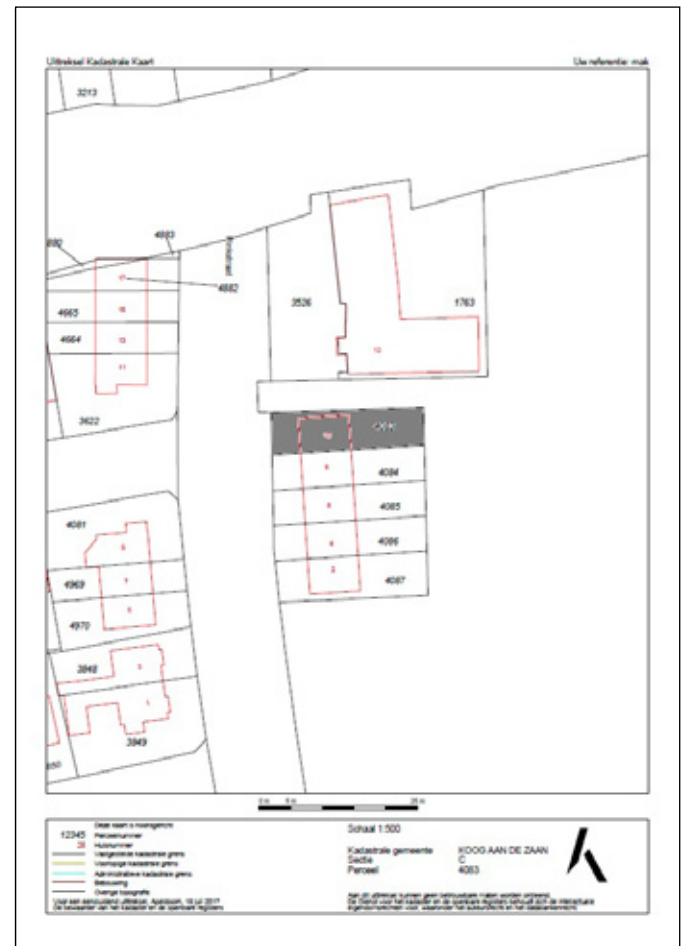



## HVMS

HVMS; uw zakelijke partner in woning- en bedrijfsmakelaardij, woningmarktconsultancy, vastgoedmanagement, verzekeringen, hypotheek en financial planning. Wij beschikken over zeven samenwerkende specialisten onder één dak en tellen inmiddels ca. 60 medewerkers verdeeld over de vestigingen in Zaandam en Castricum. Voor ons is betrokkenheid en een persoonlijke benadering van essentieel belang. We voelen ons betrokken bij uw zaken en geven u onafhankelijk advies. Wij bundelen kennis, ervaring en inzet met als uiteindelijke doel: op maat gesneden advies voor u of uw onderneming.

### Eigen woning:

Uw eigen woning verkopen? U ziet wat een werk wij van verkopen maken. Dat kan ook met uw woning. Het is mogelijk vrijblijvend een afspraak te maken voor een waardebeoordeling van uw woning. Wij kunnen in overleg bij u thuis bespreken welke dienstverlening u van ons mag verwachten. Neem contact met op met één van onze makelaars of kom langs bij ons kantoor.

### Een woning kopen doet u niet dagelijks!

Bij het zoeken en kopen van een woning komt veel kijken. Het zoeken, bezichtigen, onderhandelen, het beoordelen van juridische zaken, de koopovereenkomst en notariële stukken. Dit zijn allemaal zaken waar de makelaars van HVMS wel dagelijks mee te maken hebben. Uw nieuwe woonomgeving is tenslotte door onze jarenlange kennis en ervaring zeer bekend terrein. Om het zoeken naar een woning te vergemakkelijken kunt u gebruik maken van de (deel)diensten van HVMS. Informeer naar de mogelijkheden!

#### Contact:

Kantooradres: Paltrokstraat 20  
1508 EK Zaandam

Postadres: Postbus

Telefoonnummer: 075 65 10 650

Faxnummer: 075 65 10 652

Website: [www.hvms.nl](http://www.hvms.nl)

E-mailadres: [makelaardij@hvms.nl](mailto:makelaardij@hvms.nl)

**Freek,**  
zorgt voor je hypotheek

#### Openingstijden:

maandag t/m vrijdag van 08:30 tot 17.30 uur  
en op afspraak.

### Taxatie:

Weten wat uw woning waard is? Voor een gratis waardebeoordeling of een uitgebreid taxatierapport kunt u bij ons kantoor terecht.

### Hypotheek:

Er zijn veel financiële instellingen actief op de hypotheekmarkt, zoals banken, verzekeringsmaatschappijen en pensioenfondsen. Allen hebben nieuwe varianten en constructies. Om door de bomen het bos te zien, is het belangrijk dat een onafhankelijke organisatie, kan bemiddelen voor financiële instellingen in Nederland.

Freek Hypotheek is hiertoe een professionele partner van HVMS Zaandam en Castricum. Ze zijn een onderdeel van een landelijke organisatie van gespecialiseerde hypotheekadviseurs. Uiteraard voldoet een vrijblijvend hypotheekadvies van Freek Hypotheek Zaandam en Castricum aan de eisen van het Keurmerk hypotheekbemiddeling.

### Verzekeringen:

Wat u ook verzekeren wilt, de adviseurs van HVMS zorgen voor een verzekeringspakket dat precies bij u past. Maatwerk, geen confectie. Wij houden ons op de hoogte van de laatste ontwikkelingen en bieden u een up-to-date verzekeringspakket aan. Ons lidmaatschap van de Adfiz (Adviseurs in Financiële Zekerheid) garandeert dat u op onze kwaliteiten kunt vertrouwen.



Ing. Sjoerd Hoorn RM RT

Register-Makelaar Register-Taxateur  
NVM WoningMarktConsultant  
Bouwkundig Ingenieur

T: 075 6510641

M: 06 53334920

E: [s.hoorn@hvms.nl](mailto:s.hoorn@hvms.nl)



David A. Slop RM RT

Register-Makelaar Register-Taxateur

T: 075 6510625

M: 06 22236357

E: [d.slop@hvms.nl](mailto:d.slop@hvms.nl)



Anne M. de Jongh A-RMT

Assistent Register Makelaar Taxateur

T: 075 6510617

M: 06 33322285

E: [a.dejongh@hvms.nl](mailto:a.dejongh@hvms.nl)

Deze brochure wordt u aangeboden door de verkoper van deze woning en HVMS. Hoewel er wordt gestreefd naar een zo zorgvuldig mogelijke weergave van de beschikbare gegevens moet er van worden uitgegaan dat deze indicatief zijn. Koper heeft onderzoeksplicht naar alle voor hem relevante informatie. Aansprakelijkheid voor onjuistheden in de brochure wordt door de verkoper en HVMS niet aanvaard.